

MULTIFUNZIONE LASER VELOCE E RESISTENTE



Epson AcuLaser Serie CX28DN



- Multifunzione laser A4 a colori per gruppi di lavoro
- Stampa fino a 24 ppm sia in bianco e nero che a colori
- Funzioni di stampa, copia e scansione
- Stampa versatile fronte/retro e alimentatore automatico di documenti fronte/retro
- Emulazioni standard PostScript 3 e PCL 6
- Scansione su e-mail, FTP, SMB, USB e in altre modalità
- Supporto Gigabit Ethernet e IPv6

Aumenta la produttività e la versatilità del tuo ufficio con questo multifunzione laser a colori con funzioni di stampa, copia e scansione.

Progettato per gruppi di lavoro particolarmente esigenti

La serie Epson AcuLaser CX28DN soddisfa tutte le esigenze di stampa, copia e scansione di gruppi di lavoro numerosi. Con un volume di stampa fino a 60.000 pagine e una sorprendente velocità di stampa e copia fino a 24 ppm in bianco e nero e a colori, si tratta della soluzione ideale per applicazioni che richiedono un'elevata produttività. Con funzionalità fronte/retro standard e alimentatore automatico di documenti fronte/retro da 50 fogli, questo multifunzione semplifica le operazioni di copia e scansione di più pagine.

Una soluzione versatile per l'ufficio

Fai fronte all'aumento del carico di lavoro aggiungendo un disco rigido opzionale o potenziando la capacità carta fino a 850 fogli. Puoi anche effettuare la scansione su PC, folder di rete o e-mail, o direttamente su una chiavetta USB.

Semplice integrazione in sistemi informatici complessi

La serie Epson AcuLaser CX28DN si integra facilmente nei sistemi IT più complessi, con supporto standard per le versioni più recenti di Windows, Mac e Linux ed emulazioni standard PS3, PCL6 e PCL5c/e.

Costi e impatto ambientale ridotti

Dotato di certificazione ENERGY STAR®, questo multifunzione consuma meno sia in modalità standby che durante il funzionamento, consentendo di mantenere bassi i consumi energetici. Grazie ai fotoconduttori CMYK separati si evitano gli sprechi di materiale, mentre i toner ad alta capacità tengono sotto controllo i costi di utilizzo.



EPSON®
EXCEED YOUR VISION

SPECIFICHE TECNICHE

CARATTERISTICHE DI STAMPA Tecnologia di stampa Risoluzione di stampa Velocità di stampa Tempo di uscita della prima pagina Tempo di riscaldamento Volume mensile massimo	Laser a colori Fino a 600x600 dpi Fino a 24 ppm (A4 in bianco e nero e a colori) Meno di 18 secondi (A4 in bianco e nero e a colori) Meno di 50 secondi Fino a 60.000 pagine
CARATTERISTICHE DI COPIA Risoluzione di copia Velocità di copia Tempo di copia della prima pagina Copie multiple Capacità dell'alimentatore automatico di documenti Zoom	Fino a 600x600 dpi Fino a 24 cpm (A4 in bianco e nero e a colori) Meno di 25 sec (A4 in bianco e nero) e 28 sec (A4 a colori) Da 1 a 99 copie Fino a 50 fogli consecutivi 25 - 400%
CARATTERISTICHE DI SCANSIONE Tecnologia di scansione Velocità di scansione Risoluzione di scansione Profondità colore Compatibilità Area di scansione Modalità di scansione	Scanner piano e alimentatore automatico di documenti fronte/retro Fino a 142 mm/sec Fino a 600x600 dpi 24 bit Twain, WIA Fino a 215,9x330,2 mm Scansione su e-mail, FTP, SMB, chiavetta USB in TIFF, PDF, JPEG
CONTROLLER Processore Memoria Linguaggio stampante	500 MHz Standard: 256 MB, memoria massima: 768 MB Emulazioni PCL6, PCL5c/e, PostScript 3
INTERFACCE Interfacce standard Protocolli di stampa in rete Protocolli di gestione della rete Pannello	Ethernet (10/100/1000Base-TX), USB ad alta velocità 2.0, Host USB TCP/IP: IPP1.1, LPD TCP/IP: FTP (client/server), DHCP, SNMP, BootP, ARP, HTTPv1.1, HTTP3, SMTP, POP3, SLPv2, LDAPv3, TCPIP Socket printing, DNS, DDNS, Bonjour, AutoIP, Ping, IPv4, IPv6, IPsec Sì (LCD 20 caratteri x 4 righe, 24 pulsanti)
GESTIONE DEI SUPPORTI Alimentazione carta standard Capacità carta massima Formato carta Peso carta Gestione carta opzionale Fronte/retro Alimentatore automatico di documenti Uscita carta	350 fogli (100 nel vassoio multifunzione + 250 nel cassetto carta) 850 fogli (100 nel vassoio multifunzione + 250 nel cassetto carta + cassetto carta opzionale da 500 fogli) A4, A5, B5, LT, GLT, LGL, GLG, EXE, Statement, Folio, Lucido, Etichetta, Chokey#3, C6, Monarch, DL, Com10, ISO-B5, Cartolina, personalizzato: da 92-148 mm a 216-356 mm 60-210 g/m ² Cassetto carta da 500 fogli (C12C802591 - Max: 1) Standard (unità integrata) 50 fogli fronte/retro 250 fogli (con lato di stampa verso il basso)
REQUISITI DI ALIMENTAZIONE Normative Tensione / Frequenza / Corrente nominale Consumo	ENERGY STAR® 220-240 V / 50-60 Hz ±3% / 6,0 A Max: 1.250 W; Stampa continua: 650 W; Modalità Ready: 200 W; Modalità Sleep: 25 W; Spento: 0 W
SISTEMI OPERATIVI SUPPORTATI Supporto Windows Supporto Mac Altri	Windows 7 / Vista (32/64 bit) / XP (32/64 bit) / Server 2008 (32/64 bit) / Server 2003 (32/64 bit) / Windows 2000 (SP4 o successivi) Mac OS® X 10.2.8 o successivi Red Hat Linux 9.0, SuSE Linux 8.2
DIMENSIONI (LxPxA) E PESO AcuLaser CX28DN AcuLaser CX28DTN Cassetto carta da 500 fogli Supporto stampante	539x590x578 mm - 50 kg (materiali di consumo esclusi) 539x590x688 mm - 56,8 kg (materiali di consumo esclusi) 539x590x111 mm - 6,8 kg 515x580x480 mm - 14,8 kg
CONDIZIONI AMBIENTALI Temperatura Umidità Potenza audio Rumorosità	Funzionamento: 10-35°C / In imballaggio: 0-35°C Funzionamento: 15-85% di umidità relativa / In imballaggio: 30-85% di umidità relativa In funzione: 6,49 B, modalità Ready: 5,13 B In funzione: 54,5 dB(A), modalità Ready: 39 dB(A)
NORMATIVE Materiali Normative sulle sostanze chimiche Parametri ambientali	Non contiene materiali vietati dalle normative statali I materiali pericolosi non superano il valore consentito Conforme a OSHA, TSCA ed EINECS Certificazione ENERGY STAR® e conforme alla direttiva RoHS
GARANZIA Standard Opzionale	Garanzia commerciale di 1 anno on-site Contratti di assistenza tecnica opzionali Epson CoverPlus+

Epson AcuLaser Serie CX28DN

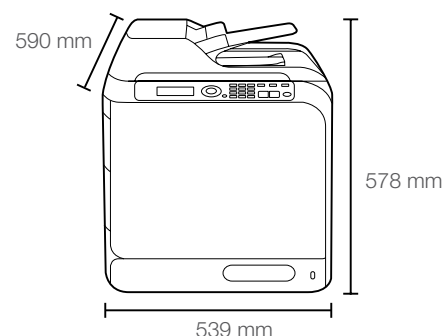

MODELLI DISPONIBILI

Epson AcuLaser CX28DN	C11CA62001BZ
Epson AcuLaser CX28DTN	C11CA62001BY
Epson AcuLaser CX28DNC	C11CA62001BX
Epson AcuLaser CX28DTNC	C11CA62001BW

MATERIALI DI CONSUMO

Cartucce toner ad alta capacità:	
Nero (8.000 pagine*)	C13S050493
Ciano (8.000 pagine*)	C13S050492
Giallo (8.000 pagine*)	C13S050490
Magenta (8.000 pagine*)	C13S050491
Toner iniziale CMYK: 3.000 pagine	

Imaging Units:	
Nero (30.000 pagine*)	C13S051194
Ciano (30.000 pagine*)	C13S051193
Giallo (30.000 pagine*)	C13S051191
Magenta (30.000 pagine*)	C13S051192

Collettore del toner:	
Bianco e nero: 36.000 / A colori: 9.000	C13S050498

* Valori basati su copertura 5%

OPZIONI

Cassetto carta da 500 fogli	C12C802591
Unità disco rigido da 40 GB	C12C824491
Supporto stampante	7105715

RACCOLTA CARTUCCE TONER*2

Questo servizio gratuito ci consente di raccogliere e riciclare le cartucce toner Epson esaurite in modo sicuro ed ecocompatibile. Esistono tre semplici sistemi per smaltire le cartucce esaurite in modo tale da ridurre notevolmente gli sprechi:

- mettere le cartucce esaurite in un apposito contenitore per la raccolta, che verrà ritirato una volta pieno;
- restituire per posta senza costi aggiuntivi;
- consegnarle a un Epson Express Centre.

PRODOTTI MIGLIORI PER UN FUTURO MIGLIORE

In Epson, siamo consapevoli che sviluppare progetti per il futuro richiede un grande impegno a favore dell'ambiente. Per questo realizziamo prodotti innovativi, affidabili, riciclabili e a basso consumo energetico. Prodotti di qualità che usano meno risorse e contribuiscono ad assicurare un futuro migliore per tutti noi.

*1 Per ulteriori informazioni, visita il sito www.epson.it

*2 Per maggiori dettagli sui prodotti e sulla disponibilità del servizio, visitate il sito www.epson.com/recycle.



Better Products for a Better Future

Epson Italia s.p.a.
Tel.: 02-660321
Numero Verde: 800-801101
www.epson.it

Via M. Viganò De Vizzi, 93/95
20092 Cinisello Balsamo (MI)